

Алматы (7273)495-231
Ангарск (3955)60-70-56
Архангельск (8182)63-90-72
Астрахань (8512)99-46-04
Барнаул (3852)73-04-60
Белгород (4722)40-23-64
Благовещенск (4162)22-76-07
Брянск (4832)59-03-52
Владивосток (423)249-28-31
Владикавказ (8672)28-90-48
Владимир (4922)49-43-18
Волгоград (844)278-03-48
Вологда (8172)26-41-59
Воронеж (473)204-51-73
Екатеринбург (343)384-55-89

Иваново (4932)77-34-06
Ижевск (3412)26-03-58
Иркутск (395)279-98-46
Казань (843)206-01-48
Калининград (4012)72-03-81
Калуга (4842)92-23-67
Кемерово (3842)65-04-62
Киров (8332)68-02-04
Коломна (4966)23-41-49
Кострома (4942)77-07-48
Краснодар (861)203-40-90
Красноярск (391)204-63-61
Курск (4712)77-13-04
Курган (3522)50-90-47
Липецк (4742)52-20-81

Магнитогорск (3519)55-03-13
Москва (495)268-04-70
Мурманск (8152)59-64-93
Набережные Челны (8552)20-53-41
Нижний Новгород (831)429-08-12
Новокузнецк (3843)20-46-81
Ноябрьск (3496)41-32-12
Новосибирск (383)227-86-73
Омск (3812)21-46-40
Орел (4862)44-53-42
Оренбург (3532)37-68-04
Пенза (8412)22-31-16
Петрозаводск (8142)55-98-37
Псков (8112)59-10-37
Пермь (342)205-81-47

Ростов-на-Дону (863)308-18-15
Рязань (4912)46-61-64
Самара (846)206-03-16
Санкт-Петербург (812)309-46-40
Саратов (845)249-38-78
Севастополь (8692)22-31-93
Саранск (8342)22-96-24
Симферополь (3652)67-13-56
Смоленск (4812)29-41-54
Сочи (862)225-72-31
Ставрополь (8652)20-65-13
Сургут (3462)77-98-35
Сыктывкар (8212)25-95-17
Тамбов (4752)50-40-97
Тверь (4822)63-31-35

Тольятти (8482)63-91-07
Томск (3822)98-41-53
Тула (4872)33-79-87
Тюмень (3452)66-21-18
Ульяновск (8422)24-23-59
Улан-Удэ (3012)59-97-51
Уфа (347)229-48-12
Хабаровск (4212)92-98-04
Чебоксары (8352)28-53-07
Челябинск (351)202-03-61
Череповец (8202)49-02-64
Чита (3022)38-34-83
Якутск (4112)23-90-97
Ярославль (4852)69-52-93

Россия +7(495)268-04-70

Казахстан +7(7172)727-132

Киргизия +996(312)96-26-47

<https://liv.nt-rt.ru/> || vis@nt-rt.ru



SAMOKOLNICE
KOLICA
ROABE
РАЧНИ КОЛИЧКИ
ТАЧКИ
WHEELBARROWS

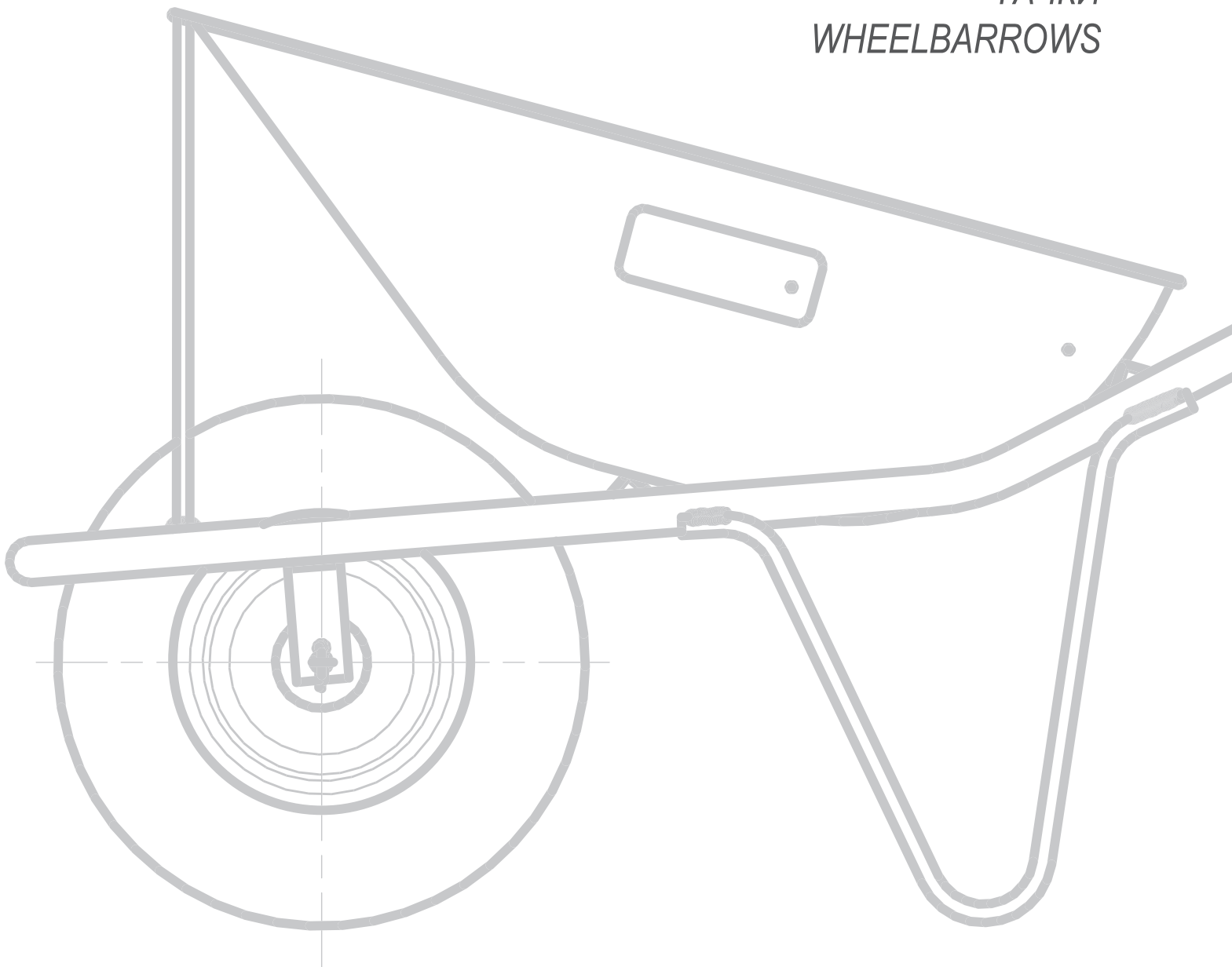

Tip 6-922



SAMOKOLNICA

Samokolnica je popolnoma varjena, lahko v celoti barvana ali toplo cinkana. Uporablamo jo v gradbeništvu in kmetijstvu.

KOLICA

Kolica su potpuno zavarena, mogu biti u potpunosti bojena ili toplo pocinkana. Upotrebljavamo je u građevinarstvu i poljoprivredi.

ROABĂ

Roabele sunt in totalitate sudate. Total lacuite sau galvanizate. Pretabile pentru constructii si munca in agricultura.

РАЧНА КОЛИЧКА

Количката е целосно заварена, може да е целосно фарбана или топло поцинкувана. Претежно се употребуваат во градежништвото и земјоделието.

ТАЧКА

Тачка полностью сварная. Целиком лакирована или оцинкованна. Подходит для строительных и сельскохозяйственных работ.

WHEELBARROW

Wheelbarrow is fully welded. Totaly lacquered or hot dip zinc plated. Suitable for construction and agricultural works



6-922



6-922 K



6-929

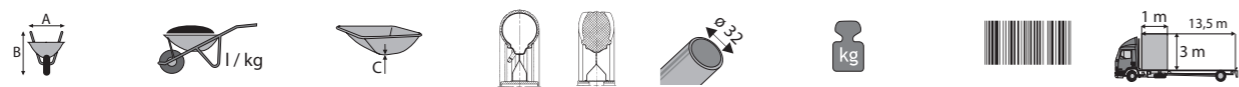

	A / B mm	l / kg	mm		ø mm	kg	ident	1 m / 13,5 m / 3 m
6-922	570 / 560	80 / 130	0,9 /			13	63167	20 / 270
6-922 B	570 / 560	80 / 130	0,9 /			13	43433	20 / 270
6-922 K	660 / 600	100 / 160	1,0 / Zn	Zn	Zn	15,8	44502	17 / 230

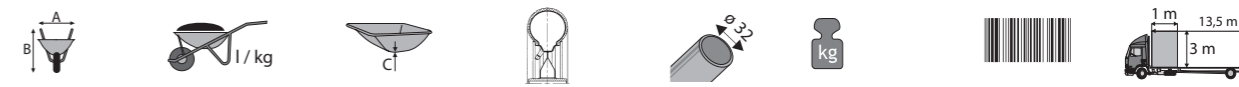

	A / B mm	l / kg	mm		ø mm	kg	ident	1 m / 13,5 m / 3 m
6-929	570 / 560	80 / 200	1,2 /			19,5	39723	20 / 270



PROFESSIONAL SERIES

Posebnosti artikla 6-929 - ojačana konstrukcija (1, 2, 3, 4)
 Posebnosti artikla 6-929 - ojačana konstrukcija (1, 2, 3, 4)
 Caracteristica specifică a articolului 6-929 - construcție rigidă (1, 2, 3, 4)
 Посебни карактеристики на артиклот 6-929 - засилена конструкција (1, 2, 3, 4)
 Особенности артикула 6-929 - укрепленная конструкция (1, 2, 3, 4)
 Particularities of article 6-929 - strengthened construction (1, 2, 3, 4)

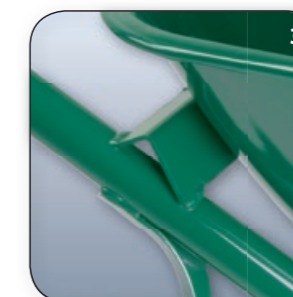

Tip 6-924



SAMOKOLNICA

Ogrodje samokolnice je popolnoma varjeno, lahko je barvano ali cinkano. Posoda je vijačena. Uporabljamo jo v gradbeništvu in kmetijstvu. Optimalno pakiranje samokolnic za visoko izkoriščen transport in skladiščenje.

KOLICA

Ram kolica je potpuno zavaren, može biti u potpunosti bojen ili pocinkan. Posuda je privijačena. Upotrebljavamo je u građevinarstvu i poljoprivredi. Pakiranje prilagođeno visokoj iskorištenosti prostora pri transportu i u skladištu.

ROABĂ

Cadrul roabelor este sudat, si poate fi lacuit sau zincat. Cuva este asamblata prin buloane. Pretabila pentru constructii si munca in agricultura. Roabele sunt perfect ambalate, pentru a putea fi incarcate si depozitate la capacitate maxima.

РАЧНА КОЛИЧКА

Рамот на количката е целосно заварено, коритото е фарбано или поцинкувано, и е монтажно. Претежно се употребуваат во градежништвото и земјоделието. Оптимално спакувани колички, максимално искористен простор при транспорт-магацин

ТАЧКА

Рама тачки полностью сварная, она может быть лакированной или оцинкованной. Лоток крепится болтами. Подходит для строительных и сельскохозяйственных работ. Тачки прекрасно упакованы, для высокоэффективной погрузки и складских помещений.

WHEELBARROW

Frame of the wheelbarrow is fully welded, it can be lacquered or zined. Tray is bolted. Suitable for construction and agricultural works. Wheelbarrows are perfectly packed, for high effective loading capacity and warehouse.



6-924 / 6-924 A



6-924 B / 6-924 C



6-924 T



	A / B mm	l / kg	mm	ø mm	kg	ident	cm	cm
6-924	570 / 560	80 / 120	0,9 /		13	91641	40 68/150/285	160 / 1400
6-924 A	570 / 560	80 / 120	0,9 /		12,5	32833	40 68/150/285	160 / 1400
6-924 B	570 / 560	80 / 120	0,8 / Zn		12,5	32835	40 68/150/285	160 / 1400
6-924 C	570 / 560	80 / 120	0,8 / Zn		13	91682	40 68/150/285	160 / 1400

Tip 6-924



SAMOKOLNICA

Ogrodje samokolnice je popolnoma varjeno, lahko je barvano ali cinkano. Posoda je vijačena. Uporabljamo jo v gradbeništvu in kmetijstvu. Optimalno pakiranje samokolnic za visoko izkoriščen transport in skladiščenje.

KOLICA

Ram kolica je potpuno zavaren, može biti u potpunosti bojen ili pocinkan. Posuda je privijačena. Upotrebljavamo je u građevinarstvu i poljoprivredi. Pakiranje prilagođeno visokoj iskorištenosti prostora pri transportu i u skladištu.

ROABĂ

Cadrul roabelor este sudat, si poate fi lacuit sau zincat. Cuva este asamblata prin buloane. Pretabila pentru constructii si munca in agricultura. Roabele sunt perfect ambalate, pentru a putea fi incarcate si depozitate la capacitate maxima.

РАЧНА КОЛИЧКА

Рамот на количката е целосно заварено, коритото е фарбано или поцинкувано, и е монтажно. Претежно се употребуваат во градежништвото и земјоделието. Оптимално спакувани колички, максимално искористен простор при транспорт-магацин

ТАЧКА

Рама тачки полностью сварная, она может быть лакированной или оцинкованной. Лоток крепится болтами. Подходит для строительных и сельскохозяйственных работ. Тачки прекрасно упакованы, для высокоэффективной погрузки и складских помещений.

WHEELBARROW

Frame of the wheelbarrow is fully welded, it can be lacquered or zined. Tray is bolted. Suitable for construction and agricultural works. Wheelbarrows are perfectly packed, for high effective loading capacity and warehouse.

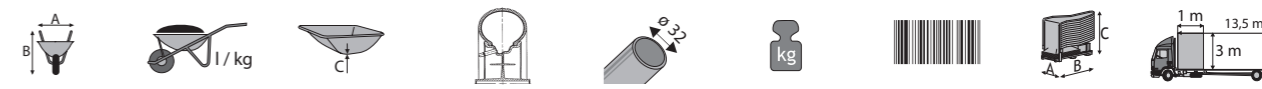

	A / B mm	l / kg	mm	ø mm	kg	ident	cm	cm
6-924 T	680/600	100 / 120	4,0 / PE		10,8	44549	20 68/150/285	80 / 1080



REZERVNI DELI ZA SAMOKOLNICE

Kolo 400 x 100, pnevmatika ali polna guma, drsni ležaj, kovinsko ali plastično platišče.

REZERVNI DIJELOVI ZA KOLICE

Kotač 400 x 100, pumpana guma ili punjena guma, klizni ležajevi, metalni ili plastični naplatak.

PIESE DE SCHIMB PENTRU ROABE

Bicicletă 400 x 100, pneumatică, umplut de cauciuc, rulment cu role. Jantă din metal sau material plastic.

РЕЗЕРВНИ ДЕЛОВИ ЗА КОЛИЧКИ

Тркало 400 x 100, пневматика, заполнить резиновые, лизгачко лежиште, метален или пластичен бандаж.

ЗАПАСНЫЕ ЧАСТИ ДЛЯ ТАЧЕК

Колесо 400 x 100, пневматическая шина, исполнет гума, скользящий подшипник, металлический или пластмассовый обод.

SPARE PARTS FOR WHEELBARROWS

Wheel 400 x 100, pneumatic tyre or solid rubber tyre, slide bearing, metal or plastic felloe.

REZERVNI DELI ZA SAMOKOLNICE

Surova, cinkana ali barvana jeklena posoda, plastična posoda. Volumen 40 l, 80 l, 100 l.

REZERVNI DIJELOVI ZA KOLICE

Sirova, pocinčana ili obojena metalna posuda, plastična posuda. Volumen 40 l, 80 l, 100 l.

PIESE DE SCHIMB PENTRU ROABE

Vas de metal neprelucrat, zincat sau vopsit, vas de plastic. Volumul 40 l, 80 l, 100 l.

РЕЗЕРВНИ ДЕЛОВИ ЗА КОЛИЧКИ

Сиров, цинкован или обоен челичен сад, пластичен сад. Волумен 40 л, 80 л, 100 л.

ЗАПАСНЫЕ ЧАСТИ ДЛЯ ТАЧЕК

Оцинкованный или покрытый краской стальной кузов, пластмассовый кузов. Объем 40 л, 80 л, 100 л.

SPARE PARTS FOR WHEELBARROWS

Raw, hot dip galvanized or coloured steel container, plastic container. Volume 40 l, 80 l, 100 l.



2-541/2-544



2-541 A/2-544 A



2-541 B



6-924-001, 6-905-005



6-902-011



6-924-502

				ident	Art:	Pcs.
2-541				19854	6-922, 6-924	200
2-541 A				92006	6-924	200
2-541 B				42524	6-922, 6-924, 6-929	200
2-541				43353	6-922, 6-924, 6-929	200
2-541 A				44521	6-922, 6-924	200

	l	mm		ident	Art:	No.	Pcs.
6-924-001	80	0,9		91642	6-924	5	300
6-924-001	80	0,8		91681	6-924	5	300
6-902-003	80	0,9	Fe	16096	6-922	-	300
6-929-003	80	1,2	Fe	43848	6-929	-	300
6-902-003	80	1,0	Fe	44522	6-922	-	300
6-924-502	100	4,0	PE	44566	6-924	5	300
6-902-012	100	1,0	Fe	44520	6-924	-	300

	Kovinsko platišče / Metalni naplatak / Jantă metalică / Метален браник / Еталлическое плато / Metal Wheel centre
	Plastično platišče / Plastični naplatak / Jantă de plastic / Пластичен браник / Пластмасовое плато / Plastic Wheel centre
	Polna guma / Punjena guma / Umplut de cauciuc / Заполнить резиновые / Исполнет гума / Solid Rubber tyre



	Barvana posoda / Obojena posuda / Corp vopsit / Обоен сад / Цветной контейнер / Colored tray
PE	Plastična posoda / Plastična posuda / Corp de plastic / Пластичен сад / Пластмасовый контейнер / Plastic tray
Zn	Pocinčana posoda / Pocinčana posuda / Vas galvanizat / Цинкован сад / Оцинкованный кузов / Hot dip galvanized tray
	Številno lukenj na posodi / Broj rupa na posudi / Numarul gaurilor in cuva / Број на отвори во коритото / Число отверстий в корыте / Number of holes in tray

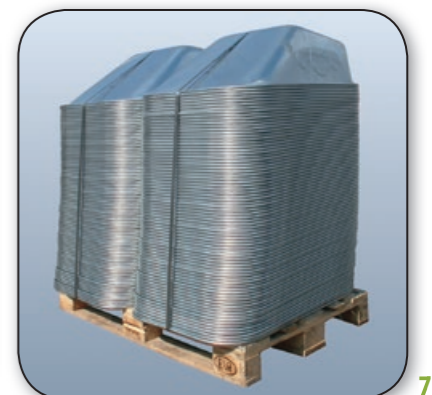
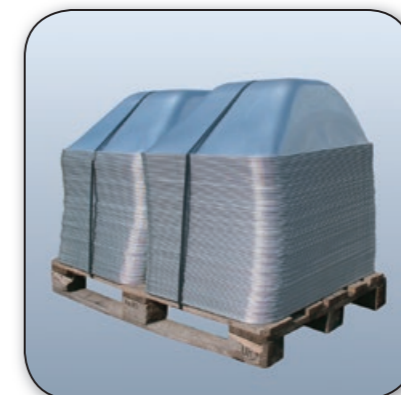

Алматы (7273)495-231
Ангарск (3955)60-70-56
Архангельск (8182)63-90-72
Астрахань (8512)99-46-04
Барнаул (3852)73-04-60
Белгород (4722)40-23-64
Благовещенск (4162)22-76-07
Брянск (4832)59-03-52
Владивосток (423)249-28-31
Владикавказ (8672)28-90-48
Владимир (4922)49-43-18
Волгоград (844)278-03-48
Вологда (8172)26-41-59
Воронеж (473)204-51-73
Екатеринбург (343)384-55-89

Иваново (4932)77-34-06
Ижевск (3412)26-03-58
Иркутск (395)279-98-48
Казань (843)206-01-48
Калининград (4012)72-03-81
Калуга (4842)92-23-67
Кемерово (3842)65-04-62
Киров (8332)68-02-04
Коломна (4966)23-41-49
Кострома (4942)77-07-48
Краснодар (861)203-40-90
Красноярск (391)204-63-61
Курск (4712)77-13-04
Курган (3522)50-90-47
Липецк (4742)52-20-81

Магнитогорск (3519)55-03-13
Москва (495)268-04-70
Мурманск (8152)59-64-93
Набережные Челны (8552)20-53-41
Нижний Новгород (831)429-08-12
Новокузнецк (3843)20-46-81
Ноябрьск (3496)41-32-12
Новосибирск (383)227-86-73
Омск (3812)21-46-40
Орел (4862)44-53-42
Оренбург (3532)37-68-04
Пенза (8412)22-31-16
Петрозаводск (8142)55-98-37
Псков (8112)59-10-37
Пермь (342)205-81-47

Ростов-на-Дону (863)308-18-15
Рязань (4912)46-61-64
Самара (846)206-03-16
Санкт-Петербург (812)309-46-40
Саратов (845)249-38-78
Севастополь (8692)22-31-93
Саранск (8342)22-96-24
Симферополь (3652)67-13-56
Смоленск (4812)29-41-54
Сочи (862)225-72-31
Ставрополь (8652)20-65-13
Сургут (3462)77-98-35
Сыктывкар (8212)25-95-17
Тамбов (4752)50-40-97
Тверь (4822)63-31-35

Тольятти (8482)63-91-07
Томск (3822)98-41-53
Тула (4872)33-79-87
Тюмень (3452)66-21-18
Ульяновск (8422)24-23-59
Улан-Удэ (3012)59-97-51
Уфа (347)229-48-12
Хабаровск (4212)92-98-04
Чебоксары (8352)28-53-07
Челябинск (351)202-03-61
Череповец (8202)49-02-64
Чита (3022)38-34-83
Якутск (4112)23-90-97
Ярославль (4852)69-52-93

Россия +7(495)268-04-70

Казахстан +7(7172)727-132

Киргизия +996(312)96-26-47

<https://liv.nt-rt.ru/> || vis@nt-rt.ru